

ROZMERY (mm)

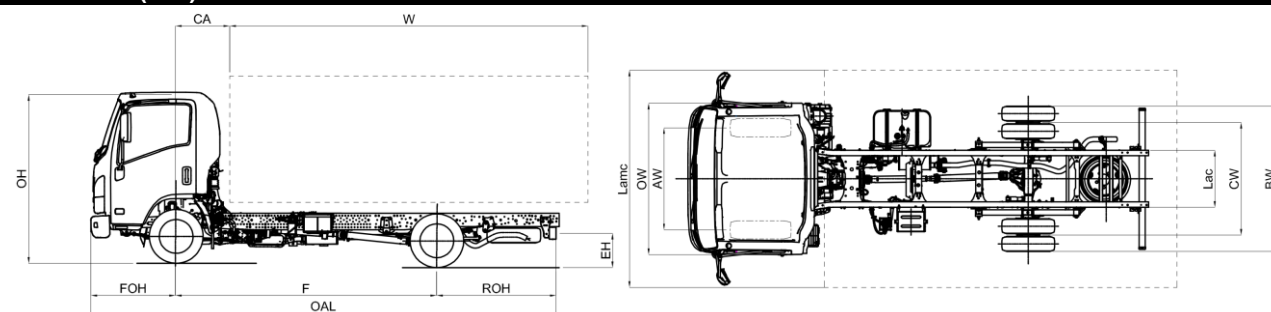

MODEL	M21 ADAPTOR S	E	F	H	H WHEEL 16"
F	Rázvor kolies	2500	2760	3360	3360

ROZMERY BEZ NADSTAVBY

OAL	Celková dĺžka	4780	5295	6015	
FOH	Predný previs	1100			
ROH	Zadný previs	1180	1435	1555	
Lac	Šírka rámu	700			
EH	Výška nezaťaženého podvozka (pri zadnej náprave)	705			715
HH	Minimálna svetlá výška	160			180
OW	Šírka kabíny ⁽³⁾	1815			
OH	Celková výška bez nákladu	2125	2135		2160
BW	Šírka zadnej nápravy	1860			
AW	Rozchod predných kolies	1400			
CW	Rozchod zadných kolies	1425			

ROZMERY S NAMONTOVANOU NADSTAVBOU

CA	Vzdialenosť osi prednej nápravy od nadstavby	650			
12,1	Zadný previs, max.	1465	1720	1790	
W (2)	Dĺžka nadstavby, min.	3030	3545	4265	
W (2)	Dĺžka nadstavby ⁽²⁾ , max.	3315	3830	4500	
W (1)	Dĺžka nadstavby ⁽¹⁾ , max.	3450	3900	4890	
5,1	Max. dĺžka s nadstavbou (podľa C.O.C.) ⁽²⁾	5065	5580	6250	
6,1	Max. šírka s nadstavbou ⁽⁴⁾	2275			
7,1	Max. výška s nadstavbou	4000			
Dia	Priemer otáčania (m) ⁽⁶⁾	9,2	10	11,9	
Lmc	Max. dĺžka s nadstavbou ⁽¹⁾	5200	5650	6640	
Lamc	Max. šírka nadstavby	2275			

HMOTNOSTI BEZ NADSTAVBY

16,1	Celková povolená hmotnosť vozidla (GVW)	3500			
16,4	Celková kombinovaná povolená hmotnosť (GCW)	7000			
14	Prevádzková hmotnosť ⁽⁵⁾	1865	1875	1905	1955
CT	Užitočné zaťaženie	1635	1625	1595	1545
14,1	Hmotnosť predná/zadná náprava	1375/490	1347/528	1361/544	1385/570

HMOTNOSTI S NAMONTOVANOU NADSTAVBOU

15	Min. hmotnosť vozidla po dostavbe (vrátane vodiča)	2065	2120	2195	2225
15,1	Min. prípustná hmotnosť predná/zadná náprava	1280/785	1315/805	1355/840	1370/855
16,2	Max. prípustná hmotnosť predná/zadná náprava	1900/2200			2100/2435
18,3	Max. hmotnosť brzdeného príviesu	3500			
18,4	Max. hmotnosť nebrzdeného príviesu	750			
19	Max. zvislé zaťaženie ťažného zariadenia	140			

- Dĺžka nadstavby sa týka rovnomerne zaťaženého vozidla až po maximálnu nosnosť každej nápravy (tento rozmer môžu vyžadovať úpravy na podvozku – obráťte sa na technické oddelenie).
- Dĺžka nadstavby sa týka rovnomerne zaťaženého vozidla až po maximálnu nosnosť každej nápravy (rozmery uvedené v C.O.C. bez úprav na podvozku).
- Bez ukazovateľov zmeny smeru jazdy a spätných zrkadiel.
- Šírka so stredne dlhým ramenom spätného zrkadla (štandardná výbava): 1945 / 2120; s doplnkovými krátkymi ramenami spätných zrkadiel: 1815/1945 – s dlhými: ??
- Hmotnosť vozidla zahŕňa rezervu, plnú palivovú nádrž a 75kg pre vodiča. Doplnková prevodovka NEES II s extra hmotnosťou.
- Priemer otáčania od okraja po okraj

Poznámka: Technické údaje a parametre slúžia len ako pomôcka a môžu sa zmeniť kedykoľvek bez predchádzajúceho upozornenia. Konštruktér ani spoločnosť MIDI Europe nenesie zodpovednosť za správnosť uvedených informácií.

ADAPTOR S

Rázvory kolies (mm) E 2500 - F 2760 - H 3360

€ 25.950,00 Bez DPH

Variant	Automatizovaná prevodovka NEES II s meničom krútiaceho momentu a rázvor F/H*	
	* Overte si dostupnosť.	
Štandardná výbava	<ul style="list-style-type: none"> - EGR – DPD - LNT - Elektricky ovládané okná - Bzučiak pre cúvanie - Odpružené sedadlo vodiča - Rádio so zásuvkou USB 	
	<ul style="list-style-type: none"> - Imobilizér - Centrálné zamykanie s diaľkovým ovládaním - Nastaviteľný stĺpik riadenia (nakláňanie a na výšku) - Slničná clona (na strane vodiča a spolujazdca) 	<ul style="list-style-type: none"> - Nastavenia sklonu svetlometov - Hmlové svetlá vpredu a vzadu - Denné svietenie - Rezerva - Odkladací priestor v strope (na strane vodiča a spolujazdca)
Doplňková výbava	Klimatizácia	
Motor	Vznetový ISUZU RZ4EE6N-L 4-valcový, 16-ventilový so systémom common-rail s priamym vstrekaním, medzichladičom a turbodúchadlom s variabilnou geometriou. Zdvihový objem: 1898 cm ³ Výkon: 90 kW (123 HP) @ 3.200 ot/min Krútiaci moment: 320 Nm @ 1.500-2.700 ot/min Emisná norma: EURO 6b-1 (715/2007*2017/1347Y) Systém dodatočnej úpravy spalín: EGR - LNT - DPD	
Palivová nádrž	Verzia na naftu	70 l
Bezpečné systémy	ABS so systémom BAS (brzdový asistenčný systém) Systém ESC (elektronický stabilizačný systém) s reguláciou preklzovania Airbag vodiča	
Prevodovka a konečný prevodový pomer	<p>ISUZU MVC6W: 4.942 - 2.686 - 1.527 - 1.000 - 0.796 - 0.634 Spiatočka: 4.597 Konečný prevodový pomer: 4.555 (41/9) s výnimkou H WHEEL 16" Konečný prevodový pomer: 4.777 (43/9) H WHEEL 16"</p> <p>ISUZU MYY6E: 5.979 - 3.434 - 2.040 - 1.379 - 1.000 - 0.759 Spiatočka: 5.701 Konečný prevodový pomer: 4.100 (41/10) s výnimkou H WHEEL 16" Konečný prevodový pomer: 4.300 (43/10) H WHEEL 16"</p>	
Druh prevodovky	Manuálna - MVC6W	Automatizovaná NEES II - MYY6E
Rozmery rámu	Šírka: 50 mm, výška: 180 mm, hrúbka: 4 mm	
Počet miest v kabíne	3	
Kolesá a pneumatiky	205/70 R15C Dvojmontáž na zadnej náprave	205/75 R16C (H WHEEL 16") Dvojmontáž na zadnej náprave
Brzdy	Hydraulický systém s podtlakovým posilňovačom brzd Vpredu: vetrané kotúče, vzadu: vetrané kotúče V súlade s predpismi CEE so systémom ABS, nezávislé okruhy na oboch nápravách Ručná parkovacia brzda na hriadeli prevodovky	
Rozmery brzd	Vpredu: ϕ 265 x 35 mm Vpredu: ϕ 293 x 40 mm (H WHEEL 16")	Vzadu: ϕ 275 x 30 mm
Zavesenie	Vpredu: nezávislé s priečnou listovou pružinou Vzadu: polo eliptické listové oceľové pružiny	
Zadný diferenciál	ϕ 220 mm LIGHT DUTY	
Elektrický systém	Nominálne napätie 12V - generátor 90A Manuálna prevodovka: 1 x batéria 70Ah Automatizovaná prevodovka: 2 x batérie 70Ah	