

## ROZMERY (mm)

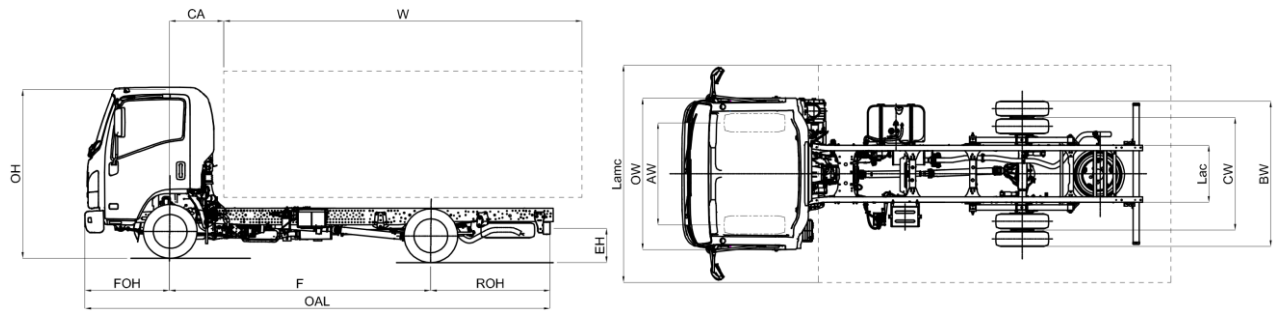

| MODEL   |   | M21 HEAVY | E         |
|---|---|-----------|-----------|
| F   | Rázvor kolies   |           | 2480      |
| ROZMERY BEZ NADSTAVBY   |   |           |           |
| OAL   | Celková dĺžka   |           | 4780      |
| FOH   | Predný previs   |           | 1110      |
| ROH   | Zadný previs  |           | 1190      |
| Lac   | Šírka rámu  |           | 700       |
| EH  | Výška nezaťaženého podvozka (pri zadnej náprave)      |           | 730       |
| HH  | Minimálna svetlá výška                                |           | 190       |
| OW  | Šírka kabíny <sup>(3)</sup>                           |           | 1815      |
| OH  | Celková výška bez nákladu                             |           | 2150      |
| BW  | Šírka zadnej nápravy                                  |           | 1860      |
| AW  | Rozchod predných kolies                               |           | 1475      |
| CW  | Rozchod zadných kolies                                |           | 1425      |
| ROZMERY S NAMONTOVANOU NADSTAVBOU   |   |           |           |
| CA  | Vzdialenosť osi prednej nápravy od nadstavby          |           | 650       |
| 12,1  | Zadný previs, max.                                    |           | 1475      |
| W (2)   | Dĺžka nadstavby, min.                                 |           | 3020      |
| W (2)   | Dĺžka nadstavby <sup>(2)</sup> , max.                 |           | 3305      |
| W (1)   | Dĺžka nadstavby <sup>(1)</sup> , max.                 |           | 3430      |
| 5,1   | Max. dĺžka s nadstavbou (podľa C.O.C.) <sup>(2)</sup> |           | 5065      |
| 6,1   | Max. šírka s nadstavbou <sup>(4)</sup>                |           | 2275      |
| 7,1   | Max. výška s nadstavbou                               |           | 4000      |
| Dia   | Priemer otáčania (m) <sup>(6)</sup>                   |           | 10,3      |
| Lmc   | Max. dĺžka s nadstavbou <sup>(1)</sup>                |           | 5190      |
| Lamc  | Max. šírka nadstavby                                  |           | 2275      |
| HMOTNOSTI BEZ NADSTAVBY   |   |           |           |
| 16,1  | Celková povolená hmotnosť vozidla (GVW)               |           | 3500      |
| 16,4  | Celková kombinovaná povolená hmotnosť (GCW)           |           | 7000      |
| 14  | Prevádzková hmotnosť <sup>(5)</sup>                   |           | 1980      |
| CT  | Užitočné zaťaženie                                    |           | 1520      |
| 14,1  | Hmotnosť predná/zadná náprava                         |           | 1436/544  |
| HMOTNOSTI S NAMONTOVANOU NADSTAVBOU   |   |           |           |
| 15  | Min. hmotnosť vozidla po dostavbe (vrátane vodiča)    |           | 2125      |
| 15,1  | Min. prípustná hmotnosť predná/zadná náprava          |           | 1310/815  |
| 16,2  | Max. prípustná hmotnosť predná/zadná náprava          |           | 2100/2435 |
| 18,3  | Max. hmotnosť brzdeného prívesu                       |           | 3500      |
| 18,4  | Max. hmotnosť nebrzdeného prívesu                     |           | 750       |
| 19  | Max. zvislé zaťaženie ťažného zariadenia              |           | 140       |
| 1. Dĺžka nadstavby sa týka rovnomerne zaťaženého vozidla až po maximálnu nosnosť každej nápravy (tento rozmer môžu vyžadovať úpravy na podvozku – obráťte sa na technické oddelenie).<br>2. Dĺžka nadstavby sa týka rovnomerne zaťaženého vozidla až po maximálnu nosnosť každej nápravy (rozmery uvedené v C.O.C. bez úprav na podvozku).<br>3. Bez ukazovateľov zmeny smeru jazdy a spätných zrkadiel.<br>4. Šírka so stredne dlhým ramenom spätného zrkadla (štandardná výbava): 1945 / 2120; s doplnkovými krátkymi ramenami spätných zrkadiel: 1815/1945 – s dlhými: ??<br>5. Hmotnosť vozidla zahŕňa rezervu, plnú palivovú nádrž a 75kg pre vodiča. Doplnková prevodovka NEES II s extra hmotnosťou.<br>6. Priemer otáčania od okraja po okraj |   |           |           |

Poznámka: Technické údaje a parametre slúžia len ako pomôcka a môžu sa zmeniť kedykoľvek bez predchádzajúceho upozornenia. Konštruktér ani spoločnosť MIDI Europe nenesie zodpovednosť za správnosť uvedených informácií.

## Rázvory kolies (mm) E 2480

€ 25.620,00 Bez DPH

|   |  |   |
|---|--|---|
| <b>Variant</b>                              | Automatizovaná prevodovka NEES II s meničom krútiaceho momentu (pravostranné riadenie)*<br>Pravostranné riadenie*<br><small>* Overte si dostupnosť</small>   |   |
| <b>Štandardná výbava</b>                    | <ul style="list-style-type: none"> <li>- EGR - DPD - LNT</li> <li>- Elektricky ovládané okná</li> <li>- Bzučiak pre cúvanie</li> <li>- Odpružené sedadlo vodiča</li> <li>- Rádio so zásuvkou USB</li> </ul>  |   |
|   | <ul style="list-style-type: none"> <li>- Imobilizér</li> <li>- Centrálné zamykanie s diaľkovým ovládaním</li> <li>- Nastaviteľný stĺpik riadenia (nakláňanie a na výšku)</li> <li>- Slniečna clona (na strane vodiča a spolujazdca)</li> </ul>   | <ul style="list-style-type: none"> <li>- Nastavenia sklonu svetlometov</li> <li>- Hmlové svetlá vpredu a vzadu</li> <li>- Denné svietenie</li> <li>- Rezerva</li> <li>- Odkladací priestor v strope (na strane vodiča a spolujazdca)</li> </ul> |
| <b>Doplňková výbava</b>                     | Klimatizácia   |   |
| <b>Motor</b>                                | Vznetový ISUZU RZ4EE6N-L 4-valcový, 16-ventilový so systémom common-rail s priamym vstrekovaním, medzichladičom a turbodúchadlom s variabilnou geometriou.<br>Zdvihový objem: 1898 cm <sup>3</sup><br>Výkon: 0 kW (123 HP) @ 3.200 ot/min<br>Krútiaci moment: 320 Nm @ 1.500-2.700 ot/min<br>Emisná norma: EURO 6b-1 (715/2007*2017/1347Y)<br>Systém dodatočnej úpravy spalín: EGR - LNT - DPD |   |
| <b>Palivová nádrž</b>                       | Verzia na naftu  | 57 l  |
| <b>Bezpečné systémy</b>                     | ABS so systémom BAS (brzdový asistenčný systém)<br>Systém ESC (elektronický stabilizačný systém) s reguláciou preklzovania<br>SRS Airbag vodiča  |   |
| <b>Prevodovka a konečný prevodový pomer</b> | <b>ISUZU MVC6W:</b> 4.942 - 2.686 - 1.527 - 1.000 - 0.796 - 0.634<br>Spiatočka: 4.597<br>Konečný prevodový pomer: 4.777 (43/9)<br><hr/> <b>ISUZU MYY6E:</b> 5.979 - 3.434 - 2.040 - 1.379 - 1.000 - 0.759<br>Spiatočka: 5.701<br>Konečný prevodový pomer: 4.300 (43/10)  |   |
| <b>Druh prevodovky</b>                      | Manuálna - MVC6W   | Automatizovaná NEES II - MYY6E  |
| <b>Rozmery rámu</b>                         | Šírka: 65 mm, výška: 180 mm, hrúbka: 4 mm  |   |
| <b>Počet miest v kabíne</b>                 | 3  |   |
| <b>Kolesá a pneumatiky</b>                  | 205/75 R16C dvojmontáž na zadnej náprave   |   |
| <b>Brzdy</b>                                | Hydraulický systém s podtlakovým posilňovačom bŕzd<br>Vpredu: vetrané kotúče, vzadu: vetrané kotúče<br>V súlade s predpismi CEE so systémom ABS, nezávislé okruhy na oboch nápravách<br>Ručná parkovacia brzda na hriadeli prevodovky  |   |
| <b>Rozmery bŕzd</b>                         | Vpredu: $\varnothing$ 293 x 40 mm  | Vzadu: $\varnothing$ 275 x 30 mm  |
| <b>Zavesenie</b>                            | Vpredu: pevná náprava s polo-eliptickými oceľovými listovými pružinami<br>Vzadu: polo-eliptické listové oceľové pružiny  |   |
| <b>Zadný diferenciál</b>                    | $\varnothing$ 292 mm HEAVY DUTY  |   |
| <b>Elektrický systém</b>                    | Nominálne napätie 12V - generátor 90A<br>Manuálna prevodovka: 1 x batéria 70Ah<br>Automatizovaná prevodovka: 2 x batérie 70Ah  |   |