

ROZMERY (mm)

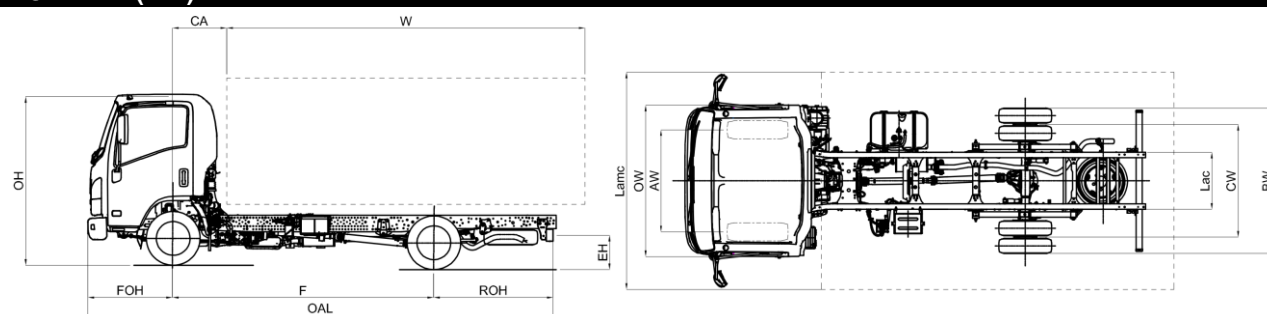

MODELLO		M21 LARGE	F	H
F	Rázvor kolies		2800	3395
ROZMERY BEZ NADSTAVBY				
OAL	Celková dĺžka		5235	6085
FOH	Predný previs		1110	
ROH	Zadný previs		1330	1580
Lac	Šírka rámu		750	
EH	Výška nezaťaženého podvozka (pri zadnej náprave)		725	720
HH	Minimálna svetlá výška		165	
OW	Šírka kabíny ⁽³⁾		2040	
OH	Celková výška bez nákladu		2225	
BW	Šírka zadnej nápravy		1920	
AW	Rozchod predných kolies		1680	
CW	Rozchod zadných kolies		1485	
ROZMERY S NAMONTOVANOU NADSTAVBOU				
CA	Vzdialenosť osi prednej nápravy od nadstavby		650	
12,1	Zadný previs, max.		1620	1870
W (2)	Dĺžka nadstavby, min.		3480	4325
W (2)	Dĺžka nadstavby ⁽²⁾ , max.		3770	4615
W (1)	Dĺžka nadstavby ⁽¹⁾ , max.		3980	4950
5,1	Max. dĺžka s nadstavbou (podľa C.O.C.) ⁽²⁾		5530	6375
6,1	Max. šírka s nadstavbou ⁽⁴⁾		2500	
7,1	Max. výška s nadstavbou		4000	
Dia	Priemer otáčania (m) ⁽⁶⁾		10,0	11,8
Lmc	Max. dĺžka s nadstavbou ⁽¹⁾		5740	6710
Lamc	Max. šírka nadstavby		2500	
HMOTNOSTI BEZ NADSTAVBY				
16,1	Celková povolená hmotnosť vozidla (GVW)		3500	
16,4	Celková kombinovaná povolená hmotnosť (GCW)		7000	
14	Prevádzková hmotnosť ⁽⁵⁾		2135	2185
CT	Užitočné zaťaženie		1365	1315
14,1	Hmotnosť predná/zadná náprava		1525/610	1497/688
HMOTNOSTI S NAMONTOVANOU NADSTAVBOU				
15	Min. hmotnosť vozidla po dostavbe (vrátane vodiča)		2350	2455
15,1	Min. prípustná hmotnosť predná/zadná náprava		1460/890	1485/970
16,2	Max. prípustná hmotnosť predná/zadná náprava		2100/2435	
18,3	Max. hmotnosť brzdeného prívesu		3500	
18,4	Max. hmotnosť nebrzdeného prívesu		750	
19	Max. zvislé zaťaženie ťažného zariadenia		140	

- Dĺžka nadstavby sa týka rovnomerne zaťaženého vozidla až po maximálnu nosnosť každej nápravy (tento rozmer môžu vyžadovať úpravy na podvozku – obráťte sa na technické oddelenie).
- Dĺžka nadstavby sa týka rovnomerne zaťaženého vozidla až po maximálnu nosnosť každej nápravy (rozмеры uvedené v C.O.C. bez úprav na podvozku).
- Bez ukazovateľov zmeny smeru jazdy a spätných zrkadiel.
- Šírka so stredne dlhým ramenom spätného zrkadla (štandardná výbava): 2170 / 2345; s doplnkovými krátkymi ramenami spätných zrkadiel: 2040/2170 – s dlhými: 2345/2500
- Hmotnosť vozidla zahŕňa rezervu, plnú palivovú nádrž a 75kg pre vodiča. Doplnková prevodovka NEES II s extra hmotnosťou.
- Priemer otáčania od okraja po okraj

Poznámka: Technické údaje a parametre slúžia len ako pomôcka a môžu sa zmeniť kedykoľvek bez predchádzajúceho upozornenia. Konštruktér ani spoločnosť MIDI Europe nenesie zodpovednosť za správnosť uvedených informácií.

Rázvory kolies (mm) F 2800 - H 3395

€ 27.000,00 Bez DPH

Variant	Automatizovaná prevodovka NEES II s meničom krútiaceho momentu* <small>* Overte si dostupnosť</small>	
Štandardná výbava	<ul style="list-style-type: none"> - Imobilizér - Centrálné zamykanie s diaľkovým ovládaním - Nastaviteľný stĺpik riadenia (nakláňanie a na výšku) - Elektrické a vyhrievané spätné zrkadlá 	<ul style="list-style-type: none"> - Nastavenia sklonu svetlometov - Hmlové svetlá vpredu a vzadu - Denné svietenie - Rezerva - Odkladací priestor v strope (na strane vodiča) - Slnecná clona (na strane vodiča)
Doplňková výbava	Klimatizácia	
Motor	Vznetový ISUZU RZ4EE6N-L 4-valcový, 16-ventilový so systémom common-rail s priamym vstrekovaním, medzichladičom a turbodúchadlom s variabilnou geometriou. Zdvihový objem: 1898 cm ³ Výkon: 90 kW (123 HP) @ 3.200 ot/min Krútiaci moment: 320 Nm @ 1.500-2.700 ot/min Emisná norma: EURO 6b-1 (715/2007*2017/1347Y) Systém dodatočnej úpravy spalín: EGR - LNT - DPD	
Palivová nádrž	Verzia na naftu	90 l
Bezpečné systémy	ABS so systémom BAS (brzdový asistenčný systém) Systém ESC (elektronický stabilizačný systém) s reguláciou preklzovania SRS Airbag vodiča	
Prevodovka a konečný prevodový pomer	ISUZU MVC6W: Spiatočka: 4.597 Konečný prevodový pomer: 4.777 (43/9)	4.942 - 2.686 - 1.527 - 1.000 - 0.796 - 0.634
	ISUZU MYY6E: Spiatočka: 5.701 Konečný prevodový pomer: 4.300 (43/10)	5.979 - 3.434 - 2.040 - 1.379 - 1.000 - 0.759
Druh prevodovky	Manuálna - MVC6W	Automatizovaná NEES II - MYY6E
Rozmery rámu	Šírka: 70 mm, výška: 214 mm, hrúbka: 5 mm	
Počet miest v kabíne	3	
Kolesá a pneumatiky	205/75 R16C dvojmontáž na zadnej náprave	
Brzdy	Hydraulický systém s podtlakovým posilňovačom bŕzd Vpredu: vetrané kotúče, vzadu: vetrané kotúče V súlade s predpismi CEE so systémom ABS, nezávislé okruhy na oboch nápravách Ručná parkovacia brzda na hriadeli prevodovky	
Rozmery bŕzd	Vpredu: \varnothing 293 x 40 mm	Vzadu: \varnothing 275 x 30 mm
Zavesenie	Vpredu: pevná náprava s polo-eliptickými oceľovými listovými pružinami Vzadu: polo-eliptické listové oceľové pružiny	
Zadný diferenciál	\varnothing 292 mm HEAVY DUTY	
Elektrický systém	Nominálne napätie 12V - generátor 90A Manuálna prevodovka: 1 x batéria 70Ah Automatizovaná prevodovka: 2 x batérie 70Ah	