

LARGE DOUBLE CAB

ROZMERY (mm)

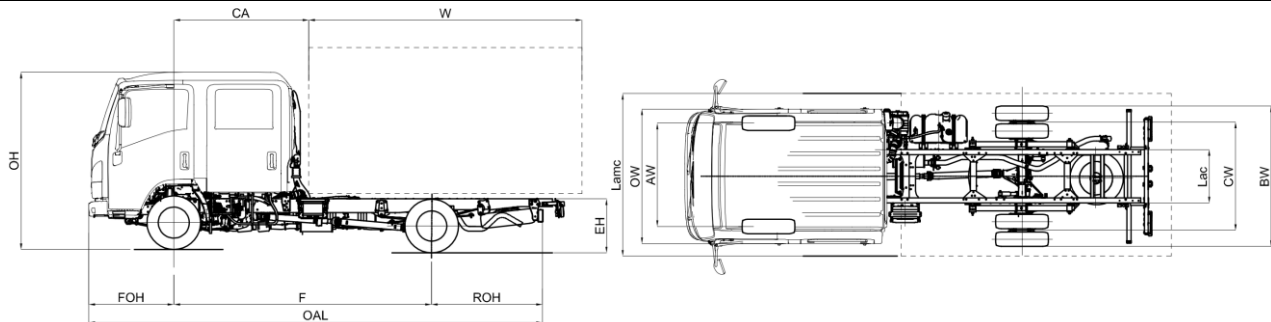

MODEL	M21 LARGE DOUBLE CAB	H
F	Rázvor kolies	3395
ROZMERY BEZ NADSTAVBY		
OAL	Celková dĺžka	6085
FOH	Predný previs	1110
ROH	Zadný previs	1580
Lac	Šírka rámu	750
EH	Výška nezaťaženého podvozka (pri zadnej náprave)	720
HH	Minimálna svetlá výška	165
OW	Šírka kabíny ⁽³⁾	2040
OH	Celková výška bez nákladu	2225
BW	Šírka zadnej nápravy	1920
AW	Rozchod predných kolies	1680
CW	Rozchod zadných kolies	1485
ROZMERY S NAMONTOVANOU NADSTAVBOU		
CA	Vzdialenosť osi prednej nápravy od nadstavby	1700
12,1	Zadný previs, max.	1870
W (2)	Dĺžka nadstavby, min.	3275
W (2)	Dĺžka nadstavby ⁽²⁾ , max.	3565
W (1)	Dĺžka nadstavby ⁽¹⁾ , max.	3900
5,1	Max. dĺžka s nadstavbou (podľa C.O.C.) ⁽²⁾	6375
6,1	Max. šírka s nadstavbou ⁽⁴⁾	2500
7,1	Max. výška s nadstavbou	4000
Dia	Priemer otáčania (m) ⁽⁶⁾	11,8
Lmc	Max. dĺžka s nadstavbou ⁽¹⁾	6710
Lamc	Max. šírka nadstavby	2500
HMOTNOSTI BEZ NADSTAVBY		
16,1	Celková povolená hmotnosť vozidla (GVW)	3500
16,4	Celková kombinovaná povolená hmotnosť (GCW)	7000
14	Prevádzková hmotnosť ⁽⁵⁾	2439
CT	Užitočné zaťaženie	1061
14,1	Hmotnosť predná/zadná náprava	1683/756
HMOTNOSTI S NAMONTOVANOU NADSTAVBOU		
15	Min. hmotnosť vozidla po dostavbe (vrátane vodiča)	2640
15,1	Min. prípustná hmotnosť predná/zadná náprava	1590/1050
16,2	Max. prípustná hmotnosť predná/zadná náprava	2100/2435
18,3	Max. hmotnosť brzdeného prívesu	3500
18,4	Max. hmotnosť nebrzdeného prívesu	750
19	Max. zvislé zaťaženie ťažného zariadenia	140

- Dĺžka nadstavby sa týka rovnomerne zaťaženého vozidla až po maximálnu nosnosť každej nápravy (tento rozmer môžu vyžadovať úpravy na podvozku – obráťte sa na technické oddelenie).
- Dĺžka nadstavby sa týka rovnomerne zaťaženého vozidla až po maximálnu nosnosť každej nápravy (rozмеры uvedené v C.O.C. bez úprav na podvozku).
- Bez ukazovateľov zmeny smeru jazdy a spätných zrkadiel.
- Šírka so stredne dlhým ramenom spätného zrkadla (štandardná výbava): 2170 / 2345; s doplnkovými krátkymi ramenami spätných zrkadiel: 2040/2170 – s dlhými: 2345/2500
- Hmotnosť vozidla zahŕňa rezervu, plnú palivovú nádrž a 75kg pre vodiča. Doplnková prevodovka NEES II s extra hmotnosťou.
- Priemer otáčania od okraja po okraj

Poznámka: Technické údaje a parametre slúžia len ako pomôcka a môžu sa zmeniť kedykoľvek bez predchádzajúceho upozornenia. Konštruktér ani spoločnosť MIDI Europe nenesie zodpovednosť za správnosť uvedených informácií.

LARGE DOUBLE CAB

Rázvory kolies (mm) H 3395

€ 29.400,00 Bez DPH

Variant	Automatizovaná prevodovka NEES II s meničom krútiaceho momentu* <small>* Overte si dostupnosť</small>	
Štandardná výbava	<ul style="list-style-type: none"> - EGR - DPD - LNT - Elektricky ovládané okná vpredu a vzadu. - Bzučiak pre cúvanie - Rádio so zásuvkou USB 	<ul style="list-style-type: none"> - Imobilizér - Centrálné zamykanie s diaľkovým ovládaním - Nastaviteľný stĺpik riadenia (nakláňanie a na výšku) - Elektrické a vyhrievané spätné zrkadlá
		<ul style="list-style-type: none"> - Nastavenia sklonu svetlometov - Hmlové svetlá vpredu a vzadu - Denné svietenie - Rezerva - Odkladací priestor v strope (na strane vodiča a spolujazdca) - Slnečná clona (na strane vodiča a spolujazdca)
Doplnková výbava	Klimatizácia	
Motor	Vznetový ISUZU RZ4EE6N-L 4-valcový, 16-ventilový so systémom common-rail s priamym vstrekovaním, medzichladičom a turbodúchadlom s variabilnou geometriou. Zdvihový objem: 1898 cm ³ Výkon: 90 kW (123 HP) @ 3.200 ot/min Krútiaci moment: 320 Nm @ 1.500-2.700 ot/min Emisná norma: EURO 6b-1 (715/2007*2017/1347Y) Systém dodatočnej úpravy spalín: EGR - LNT - DPD	
Palivová nádrž	Verzia na naftu	90 l
Bezpečné systémy	ABS so systémom BAS (brzdový asistenčný systém) Systém ESC (elektronický stabilizačný systém) s ASR SRS Airbag vodiča	
Prevodovka a konečný prevodový pomer	ISUZU MVC6W: Spiatočka: 4.597 Konečný prevodový pomer: 4.777 (43/9)	4.942 - 2.686 - 1.527 - 1.000 - 0.796 - 0.634
	ISUZU MYY6E: Spiatočka: 5.701 Konečný prevodový pomer: 4.300 (43/10)	5.979 - 3.434 - 2.040 - 1.379 - 1.000 - 0.759
Druh prevodovky	Manuálna - MVC6W	Automatizovaná NEES II - MYY6E
Rozmery rámu	Šírka: 70 mm, výška: 214 mm, hrúbka: 5 mm	
Počet miest v kabíne	7	
Kolesá a pneumatiky	205/75 R16C dvojmontáž na zadnej náprave	
Brzdy	Hydraulický systém s podtlakovým posilňovačom bŕzd Vpredu: vetrané kotúče, vzadu: vetrané kotúče V súlade s predpismi CEE so systémom ABS, nezávislé okruhy na oboch nápravách Ručná parkovacia brzda na hriadeli prevodovky	
Rozmery bŕzd	Vpredu: \varnothing 293 x 40 mm	Vzadu: \varnothing 275 x 30 mm
Zavesenie	Vpredu: pevná náprava s polo-eliptickými oceľovými listovými pružinami Vzadu: poloeliptické listové oceľové pružiny	
Zadný diferenciál	\varnothing 292 mm HEAVY DUTY	
Elektrický systém	Nominálne napätie 12V - generátor 90A Manuálna prevodovka: 1 x batéria 70Ah Automatizovaná prevodovka: 2 x batéria 70Ah	