

ROZMERY (mm)

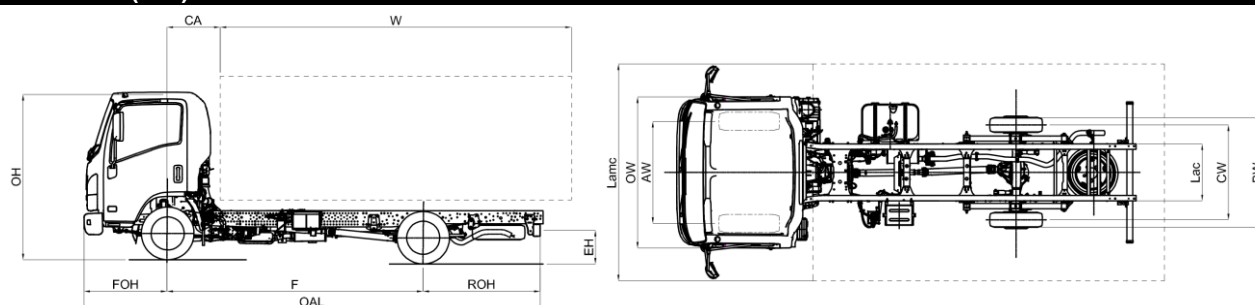

MODEL		M21 SINGLE S	E
F	Rázvor kolies		2500
ROZMERY BEZ NADSTAVBY			
OAL	Celková dĺžka		4760
FOH	Predný previs		1100
ROH	Zadný previs		1160
Lac	Šírka rámu		700
EH	Výška nezaťaženého podvozka (pri zadnej náprave)		715
HH	Minimálna svetlá výška		180
OW	Šírka kabíny ⁽³⁾		1815
OH	Celková výška bez nákladu		2145
BW	Šírka zadnej nápravy		1645
AW	Rozchod predných kolies		1400
CW	Rozchod zadných kolies		1395
ROZMERY S NAMONTOVANOU NADSTAVBOU			
CA	Vzdialenosť osi prednej nápravy od nadstavby		650
12,1	Zadný previs, max.		1465
W (2)	Dĺžka nadstavby, min.		3010
W (2)	Dĺžka nadstavby ⁽²⁾ , max.		3315
W (1)	Dĺžka nadstavby ⁽¹⁾ , max.		3350
5,1	Max. dĺžka s nadstavbou (podľa C.O.C.)		5065
6,1	Max. šírka s nadstavbou ⁽⁴⁾		2275
7,1	Max. výška s nadstavbou		4000
Dia	Priemer otáčania (m) ⁽⁶⁾		9,2
Lmc	Max. dĺžka s nadstavbou ⁽¹⁾		5100
Lamc	Max. šírka nadstavby		2275
HMOTNOSTI BEZ NADSTAVBY			
16,1	Celková povolená hmotnosť vozidla (GVW)		3500
16,4	Celková kombinovaná povolená hmotnosť (GCW)		7000
14	Prevádzková hmotnosť ⁽⁵⁾		1805
CT	Užitočné zaťaženie		1695
14,1	Hmotnosť predná/zadná náprava		1352/453
HMOTNOSTI S NAMONTOVANOU NADSTAVBOU			
15	Min. hmotnosť vozidla po dostavbe (vrátane vodiča)		2030
15,1	Min. prípustná hmotnosť predná/zadná náprava		1350/680
16,2	Max. prípustná hmotnosť predná/zadná náprava		1900/2000
18,3	Max. hmotnosť brzdeného prívesu		3500
18,4	Max. hmotnosť nebrzdeného prívesu		750
19	Max. zvislé zaťaženie ťažného zariadenia		140
<ol style="list-style-type: none"> 1. Dĺžka nadstavby sa týka rovnomerne zaťaženého vozidla až po maximálnu nosnosť každej nápravy (tento rozmer môžu vyžadovať úpravy na podvozku – obráťte sa na technické oddelenie). 2. Dĺžka nadstavby sa týka rovnomerne zaťaženého vozidla až po maximálnu nosnosť každej nápravy (rozmery uvedené v C.O.C. bez úprav na podvozku). 3. Bez ukazovateľov zmeny smeru jazdy a spätných zrkadiel. 4. Šírka so stredne dlhým ramenom spätného zrkadla (štandardná výbava): 1945 / 2120; s doplnkovými krátkymi ramenami spätných zrkadiel: 1815/1945 – s dlhými: 2120/2275 5. Hmotnosť vozidla zahŕňa rezervu, plnú palivovú nádrž a 75kg pre vodiča. Doplnková prevodovka NEES II s extra hmotnosťou. 6. Priemer otáčania od okraja po okraj 			

Poznámka: Technické údaje a parametre slúžia len ako pomôcka a môžu sa zmeniť kedykoľvek bez predchádzajúceho upozornenia. Konštruktér ani spoločnosť MIDI Europe nenesie zodpovednosť za správnosť uvedených informácií.

SINGLE TIRE S

Rázvory kolies (mm) E 2500

€ 24.900,00 Bez DPH

Variant	Automatizovaná prevodovka NEES II s meničom krútiaceho momentu* <small>* Overte si dostupnosť.</small>	
Štandardná výbava	<ul style="list-style-type: none"> - Imobilizér - Centrálné zamykanie s diaľkovým ovládaním - Nastaviteľný stĺpik riadenia (nakláňanie a na výšku) - Slniečna clona (na strane vodiča a spolujazdca) 	<ul style="list-style-type: none"> - Nastavenia sklonu svetlometov - Hmlové svetlá vpredu a vzadu - Denné svietenie - Rezerva - Odkladací priestor v strope (na strane vodiča a spolujazdca)
Doplňková výbava	Klimatizácia	
Motor	Vznetový ISUZU RZ4EE6N-L 4-valcový, 16-ventilový so systémom common-rail s priamym vstrekovaním, medzichladičom a turbodúchadlom s variabilnou geometriou. Zdvihový objem: 1898 cm ³ Výkon: 90 kW (123 HP) @ 3.200 ot/min Krútiaci moment: 320 Nm @ 1.500-2.700 ot/min Emisná norma: EURO 6b-1 (715/2007*2017/1347Y) Systém dodatočnej úpravy spalín: EGR - LNT - DPD	
Palivová nádrž	Verzia na naftu	57ℓ
Bezpečné systémy	ABS so systémom BAS (brzdový asistenčný systém) Systém ESC (elektronický stabilizačný systém) s reguláciou preklzovania Airbag vodiča	
Prevodovka a konečný prevodový pomer	ISUZU MVC6W: Spiatočka: 4.597 Konečný prevodový pomer: 4.777 (43/9)	4.942 - 2.686 - 1.527 - 1.000 - 0.796 - 0.634
	ISUZU MYY6E: Spiatočka: 5.701 Konečný prevodový pomer: 4.300 (43/10)	5.979 - 3.434 - 2.040 - 1.379 - 1.000 - 0.759
Druh prevodovky	Manuálna - MVC6W	Automatizovaná NEES II - MYY6E
Rozmery rámu	Šírka: 50 mm, výška: 180 mm, hrúbka: 4 mm	
Počet miest v kabíne	3	
Kolesá a pneumatiky	205/75 R16C, zadná dvojmontáž	
Brzdy	Hydraulický systém s podtlakovým posilňovačom bŕzd Vpredu: vetrané kotúče, vzadu: bubnové V súlade s predpismi CEE so systémom ABS, nezávislé okruhy na oboch nápravách Ručná parkovacia brzda na hriadeli prevodovky	
Rozmery bŕzd	Vpredu: \varnothing 265 x 35 mm	Vzadu: \varnothing 290 x 75 mm
Zavesenie	Vpredu: nezávislé s priečnou listovou pružinou Vzadu: polo eliptické listové oceľové pružiny	
Zadný diferenciál	\varnothing 220 mm LIGHT DUTY	
Elektrický systém	Nominálne napätie 12V - generátor 90A Manuálna prevodovka: 1 x batéria 70Ah Automatizovaná prevodovka: 2 x batérie 70Ah	