

ROZMERY (mm)

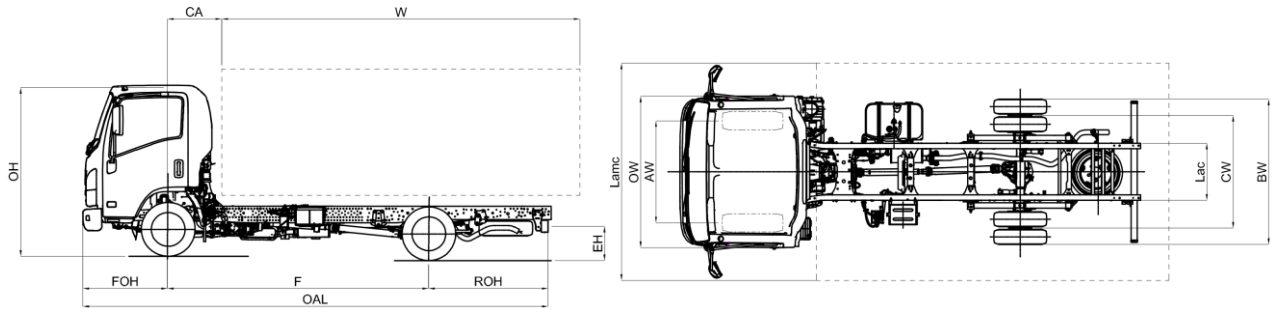

MODEL		M21 SPRING	E	F	H
F	Rázvor kolies		2480	2750	3350
ROZMERY BEZ NADSTAVBY					
OAL	Celková dĺžka		4780	5295	6015
FOH	Predný previs		1110		
ROH	Zadný previs		1190	1435	1555
Lac	Šírka rámu		700		
EH	Výška nezaťaženého podvozka (pri zadnej náprave)		730		720
HH	Minimálna svetlá výška		190		
OW	Šírka kabíny ⁽³⁾		1815		
OH	Celková výška bez nákladu		2150		2160
BW	Šírka zadnej nápravy		1860		
AW	Rozchod predných kolies		1475		
CW	Rozchod zadných kolies		1425		
ROZMERY S NAMONTOVANOU NADSTAVBOU					
CA	Vzdialenosť osi prednej nápravy od nadstavby		650		
12,1	Zadný previs, max.		1475	1720	1790
W (2)	Dĺžka nadstavby, min.		3020	3535	4255
W (2)	Dĺžka nadstavby ⁽²⁾ , max.		3305	3820	4490
W (1)	Dĺžka nadstavby ⁽¹⁾ , max.		3430	3900	4870
5,1	Max. dĺžka s nadstavbou (podľa C.O.C.) ⁽²⁾		5065	5580	6250
6,1	Max. šírka s nadstavbou ⁽⁴⁾		2275		
7,1	Max. výška s nadstavbou		4000		
Dia	Priemer otáčania (m) ⁽⁶⁾		10,3	11,3	13,5
Lmc	Max. dĺžka s nadstavbou ⁽¹⁾		5190	5660	6630
Lamc	Max. šírka nadstavby		2275		
HMOTNOSTI BEZ NADSTAVBY					
16,1	Celková povolená hmotnosť vozidla (GVW)		3500		
16,4	Celková kombinovaná povolená hmotnosť (GCW)		7000		
14	Prevádzková hmotnosť ⁽⁵⁾		1945	1955	1995
CT	Užitočné zaťaženie		1555	1545	1505
14,1	Hmotnosť predná/zadná náprava		1435/510	1399/556	1420/575
HMOTNOSTI S NAMONTOVANOU NADSTAVBOU					
15	Min. hmotnosť vozidla po dostavbe (vrátane vodiča)		2125	2180	2255
15,1	Min. prípustná hmotnosť predná/zadná náprava		1310/815	1345/835	1390/865
16,2	Max. prípustná hmotnosť predná/zadná náprava		2100/2435		
18,3	Max. hmotnosť brzdeného prívěsu		3500		
18,4	Max. hmotnosť nebrzdeného prívěsu		750		
19	Max. zvislé zaťaženie ťažného zariadenia		140		
<ol style="list-style-type: none"> Dĺžka nadstavby sa týka rovnomerne zaťaženého vozidla až po maximálnu nosnosť každej nápravy (tento rozmer môžu vyžadovať úpravy na podvozku – obráťte sa na technické oddelenie). Dĺžka nadstavby sa týka rovnomerne zaťaženého vozidla až po maximálnu nosnosť každej nápravy (rozмеры uvedené v C.O.C. bez úprav na podvozku). Bez ukazovateľov zmeny smeru jazdy a spätných zrkadiel. Šírka so stredne dlhým ramenom spätného zrkadla (štandardná výbava): 1945 / 2120; s doplnkovými krátkymi ramenami spätných zrkadiel: 1815/1945 – s dlhými: ?? Hmotnosť vozidla zahŕňa rezervu, plnú palivovú nádrž a 75kg pre vodiča. Doplnková prevodovka NEES II s extra hmotnosťou. Priemer otáčania od okraja po okraj 					

Poznámka: Technické údaje a parametre slúžia len ako pomôcka a môžu sa zmeniť kedykoľvek bez predchádzajúceho upozornenia. Konštruktér ani spoločnosť MIDI Europe nenesie zodpovednosť za správnosť uvedených informácií.

Rázvory kolies (mm) E 2480 - F 2750 - H 3350

€ 25.200,00 Bez DPH

Variant	Automatizovaná prevodovka NEES II s meničom krútiaceho momentu (rázvory kolies E/F)* Dva airbagy (len pri rázvore kolies E)* <small>* Overte si dostupnosť.</small>													
Štandardná výbava	<ul style="list-style-type: none"> – EGR - DPD - LNT – Elektricky ovládané okná – Bzučiak pre cúvanie – Odpružené sedadlo vodiča – Rádio so zásuvkou USB – Imobilizér – Centrálné zamykanie s diaľkovým ovládaním – Nastaviteľný stĺpik riadenia (nakláňanie a na výšku) – Slnečná clona (na strane vodiča a spolujazdca) – Nastavenia sklonu svetlometov – Hmlové svetlá vpredu a vzadu – Denné svietenie – Rezerva – Odkladací priestor v strope (na strane vodiča a spolujazdca) 													
Doplňková výbava	Klimatizácia													
Motor	Vznetový ISUZU RZ4EE6N-L 4-valcový, 16-ventilový so systémom common-rail s priamym vstrekaním, medzichladičom a turbodúchadlom s variabilnou geometriou. Zdvihový objem: 1898 cm ³ Výkon: 90 kW (123 HP) @ 3.200 ot/min Krútiaci moment: 320 Nm @ 1.500-2.700 ot/min Emisná norma: EURO 6b-1 (715/2007*2017/1347Y) Systém dodatočnej úpravy spalín: EGR - LNT - DPD													
Palivová nádrž	Verzia na naftu	70 l												
Bezpečné systémy	ABS so systémom BAS (brzdový asistenčný systém) Systém ESC (elektronický stabilizačný systém) s reguláciou preklzovania SRS Airbag vodiča													
Prevodovka a konečný prevodový pomer	<table border="0"> <tr> <td>ISUZU MVC6W:</td> <td>4.942 - 2.686 - 1.527 - 1.000 - 0.796 - 0.634</td> </tr> <tr> <td>Spiatočka:</td> <td>4.597</td> </tr> <tr> <td>Konečný prevodový pomer:</td> <td>4.777 (43/9)</td> </tr> <tr> <td>ISUZU MYY6E:</td> <td>5.979 - 3.434 - 2.040 - 1.379 - 1.000 - 0.759</td> </tr> <tr> <td>Spiatočka:</td> <td>5.701</td> </tr> <tr> <td>Konečný prevodový pomer:</td> <td>4.300 (43/10)</td> </tr> </table>		ISUZU MVC6W:	4.942 - 2.686 - 1.527 - 1.000 - 0.796 - 0.634	Spiatočka:	4.597	Konečný prevodový pomer:	4.777 (43/9)	ISUZU MYY6E:	5.979 - 3.434 - 2.040 - 1.379 - 1.000 - 0.759	Spiatočka:	5.701	Konečný prevodový pomer:	4.300 (43/10)
ISUZU MVC6W:	4.942 - 2.686 - 1.527 - 1.000 - 0.796 - 0.634													
Spiatočka:	4.597													
Konečný prevodový pomer:	4.777 (43/9)													
ISUZU MYY6E:	5.979 - 3.434 - 2.040 - 1.379 - 1.000 - 0.759													
Spiatočka:	5.701													
Konečný prevodový pomer:	4.300 (43/10)													
Druh prevodovky	Manuálna - MVC6W	Automatizovaná NEES II - MYY6E												
Rozmery rámu	Šírka: 65 mm, výška: 180 mm, hrúbka: 4 mm													
Počet miest v kabíne	3													
Kolesá a pneumatiky	205/75 R16C dvojmontáž na zadnej náprave													
Brzdy	Hydraulický systém s podtlakovým posilňovačom bŕzd Vpredu: vetrané kotúče, vzadu: vetrané kotúče V súlade s predpismi CEE so systémom ABS, nezávislé okruhy na oboch nápravách Ručná parkovacia brzda na hriadeľ prevodovky													
Rozmery bŕzd	Vpredu: \varnothing 293 x 40 mm	Vzadu: \varnothing 275 x 30 mm												
Zavesenie	Vpredu: pevná náprava s polo-eliptickými oceľovými listovými pružinami Vzadu: polo eliptické listové oceľové pružiny													
Zadný diferenciál	\varnothing 220 mm LIGHT DUTY													
Elektrický systém	Nominálne napätie 12V - generátor 90A Manuálna prevodovka: 1 x batéria 70Ah Automatizovaná prevodovka: 2 x batérie 70Ah													