

Zavesenie pneumatické Série Bleu OBD-E (11 ton)

OBD-E

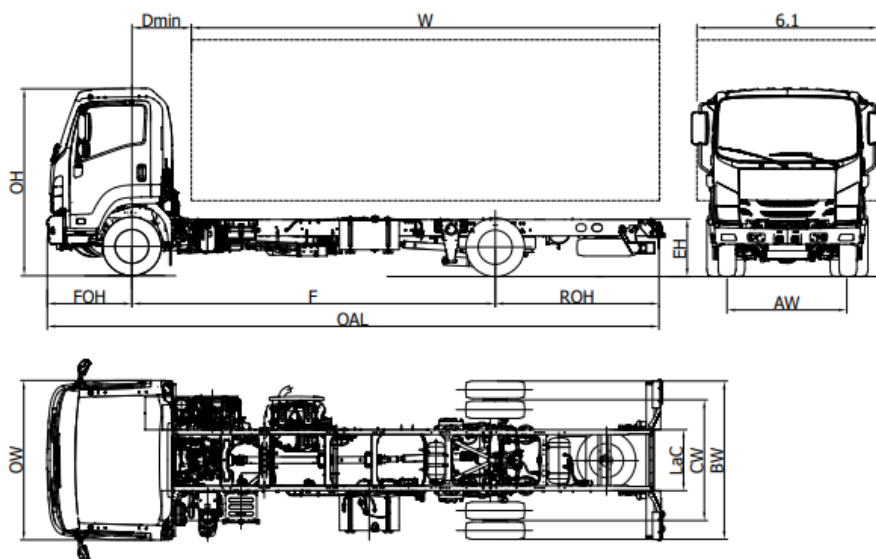

F 11		F 11 J	F 11 K	F 11 M	F 11 N
Rázvor	F	3790	4060	4660	4990
Celková dĺžka podvozku	OAL	6580	7000	7900	8350
Dĺžka karosérie min. ⁽¹⁾	W	4700	5120	6020	6470
Dĺžka karosérie max. ⁽¹⁾	W	5000	5420	6320	6770
Zadný presah rámu	ROH	1620	1770	2070	2190
Výška rámu	EH	760			
Výška kabíny	OH	2560			
Šírka podvozku	BW	2170 (2220 mm šírka zadných svetiel)			
Šírka kabíny ⁽²⁾	LOW	2195			
Šírka karosérie ⁽³⁾	6,1	2535			
Predná náprava - zadná strana kabíny	D min	710			
Predný presah	FOH	1170			
Celkový rozmer rámu	LaC	840			
Rozchod vpredu	AW	1795			
Rozchod vzadu	CW	1660			
Svetlá výška	HH	110			
Priemer otáčania (m) ⁽⁴⁾	Dia	12,2	12,9	14,6	15,6
VÁHY (kg)					
Prevádzková hmotnosť ⁽⁵⁾		3765	3780	3825	3855
Povolené zaťaženie prednej/zadnej nápravy		2355/1410	2350/1430	2375/1450	2395/1460
Celková hmotnosť vozidla		11000			
Povolené zaťaženie prednej/zadnej nápravy		4000 / 7600			
Prípustná hmot.brzdeného prípoj. vozidla/ Prípustná hmot. nebrzdeného prípoj. vozidla		3500 / 750			

1. Uvedené dĺžky sa vzťahujú na rovnomerne zaťažené vozidlo až po maximálne zaťaženie nápravy bez úprav podvozku (rozmery s úpravami podvozku sú na vyžiadanie dostupné na technickom oddelení).
2. Bez smerových svetiel a spätných zrkadiel.
3. Možné šírky s voliteľnými ramenami zrkadla 2220/2286 - 2286/2406 - 2406/2500 - 2500/2535
4. Priemer otáčania (stopa pneumatík)
5. Hmotnosť zahŕňa rezervné koleso, plnú nádrž, vodiča. NEES II + 25 kg.

DOČASNÁ VERZIA: Všetky údaje musia byť potvrdené osvedčením o typovom schválení.

F 11 - Rázvor (mm) J 3790 - K 4060 - M 4660 - N 4990

Jún 2023

Verzie a vybavenia

NEES 2 + HSA

Štandardná výbava

- EGR - DPD - SCR
- MID display
- Klimatizácia
- Obmedzovač rýchlosti (90 km/h)
- Motorová brzda
- Pneumatické odpruženie sedadla
- Bzučiak bezpečnostného pásu
- Nastaviteľná poloha volantu (sklon a výška)
- Elektrické a vyhrievané spätné zrkadlá
- Zvuková signalizácia pri cúvaní
- Poistka proti vyklopeniu kabíny
- Manuálne nastavenie sklonu svetlometov
- Immobilizer
- variabilný SLD
- Centrálné zamykanie s diaľkovým ovládaním
- Tempomat
- Denné svietenie
- Predné Led svetlá
- Hmlové svetlá vpredu a vzadu
- Rádio DAB+, USB, Bluetooth
- Elektricky ovládané okná

Motor

ISUZU 4HK1E6H 4-valcový.

preplňovaný dvojstupňovým turbodúchadlom, pridaný vstrekovač na dodatočnú úpravu výfukových plynov.
ZDVIHOVÝ OBJEM 5193 cm³
VÝKON 177kW (240 HP) 2400 ot./min.
KRÚTIACI MOMENT 765 Nm - 1600 ot./min.
REGULÁCIA EMISÍ EURO VI OBD-E.

Bezpečné systémy

ABS
Systém ESC (elektronický stabilizačný systém) s ASR
LDWS
AEBS
SRS Airbag vodiča

Nádrž

140 L

16 L Ad-Blue®

Prevodovka a konečný prevodový pomer

6 prevodov MZW6P - 6.615 - 4.095 - 2.358 - 1.531 - 1.000 - 0.722;
Spätný chod 6.615;
Konečný prevodový pomer 4.333 (39/9)

Prevodovka

Manuálna

NEES 2 + Kick down

Rozmery rámu

Šírka 60 mm, Výška 225 mm, Hrúbka 6 mm

Počet miest

3

Nápravy

2
Zadná náprava poháňaná s dvojmontážou

Peumatiky

Vpredu 235/75 R17,5C jednoduché.
Vzadu 235/75 R17,5C dvojité.

Brzdy

Predné a zadné bubnové brzdy. Motorová brzda na výfuku. Pneumatická parkovacia brzda na zadnej náprave.

Zavesenie

Predné s listovou pružinou, dvojčinné hydraulické tlmiče, stabilizačná tyč. Zadné pneumatické so 4 vzduchovými pružinami, elektronickým ovládaním s vlastnou diagnostikou, stabilizačnou tyčou a hydraulickými teleskopickými tlmičmi.

Elektrický systém

2 Akumulátory 110 Ah. Menovité napätie 24 V, alternátor 90 A