

OBD-E

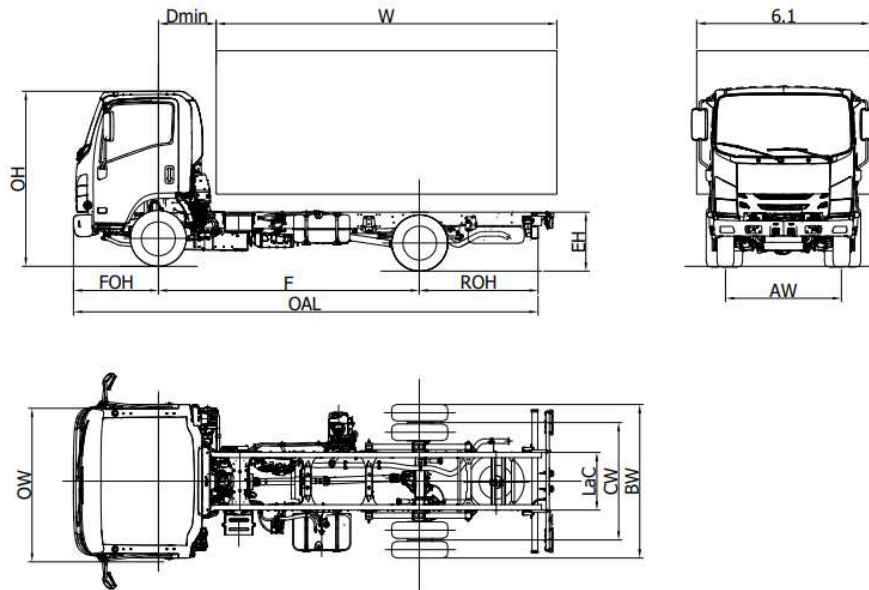

€ 36.357 bez DPH

M 27 Large		M 27 Large F	M 27 Large H
Rázvor	F	2800	3395
Celková dĺžka podvozku	OAL	5235	6085
Dĺžka karosérie min. ⁽¹⁾	W	3425	4275
Dĺžka karosérie max. ⁽¹⁾	W	3795	4609
Zadný presah rámu	ROH	1325	1580
Výška rámu	EH		805
Výška kabíny	OH		2270
Šírka podvozku	BW		1995
Šírka kabíny ⁽²⁾	OW		2040
Šírka karosérie ⁽³⁾	6,1		2345
Predná náprava – zadná strana kabíny	D min		700 ⁽⁶⁾
Predný presah	FOH		1110
Celkový rozmer rámu	LaC		750
Rozchod vpredu	AW		1680
Rozchod vzadu	CW		1525
Svetlá výška	HH		180
Priemer otáčania (m) ⁽⁴⁾	Dia	10,7	12,7
VÁHY (kg)			
Prevádzková hmotnosť ⁽⁵⁾		2430	2490
Povolené zaťaženie prednej/zadnej nápravy		1715 / 715	1715 / 775
Minimálna hmotnosť dokončeného vozidla			2585
Celková hmotnosť vozidla			3500
Povolené zaťaženie prednej/zadnej nápravy			2100 / 2435
Prípustná hmot.brzdeného prípoj. vozidla/ Prípustná hmot. nebrzdeného prípoj. vozidla			3500 / 750

1. Uvedené dĺžky sa vzťahujú na rovnomerne zaťažené vozidlo až po maximálne zaťaženie nápravy bez úprav podvozku (rozmery s úpravami podvozku sú na vyžiadanie dostupné na technickom oddelení).
2. Bez smerových svetiel a spätných zrkadiel.
3. Možné šírky s voliteľnými ramenami zrkadla: 2040/2170 – 2170/2345 – 2345/2465
4. Priemer otáčania (stopa pneumatík)
5. Hmotnosť zahŕňa rezervné koleso, plnú nádrž, vodiča. NEES II + 35 kg
6. S minimálnou výškou pomocného rámu = 100 mm

M 27 Large - Rázvor (mm) F 2800 - H 3395

OKTÓBER 2022

Verzie a vybavenia

NEES 2 (iba s/u Rázvor H)

Štandardná výbava

- EGR - DPD - SCR
- MID display
- Motorová brzda
- Zvuková signalizácia pri cúvaní
- Slniečna clona (vodič)
- Elektrické a vyhrievané spätné zrkadlá
- Centrálné zamykanie s diaľkovým ovládaním
- Odpružené sedadlo
- Elektricky ovládané okná
- Denné svietenie
- Predné Led svetlá
- Automatické rozsvietenie svetlometov
- Manuálne nastavenie sklonu svetlometov
- Poistka proti vyklopeniu kabíny
- Immobilizer
- Hmlové svetlá vpredu a vzadu
- Rádio DAB+ so zásuvkou USB
- Bzučiak bezpečnostného pásu
- Nastaviteľná poloha volantu (sklon a výška)

Doplnková výbava

. Klimatizácia

ISUZU 4JZ1E6N 4-valcový.

16 v s variabilným časovaním na výfuku (EVVT) s rozvodom kaskády ozubených kolies . Vstrekovací systém DENSO i-Art Common rail s turbodúchadlom VGS (elektronické riadenie) a medzichladičom.
ZDVIHOVÝ OBJEM 2999 cm³
VÝKON 110kW (150 HP) 2800 ot./min.
KRÚTIACI MOMENT 375 Nm 1280 – 2800 ot./min.
REGULÁCIA EMISÍ EURO VI OBD-E.

Bezpečné systémy

ABS so systémom BAS (pomocný brzdový systém)
Systém ESC (elektronický stabilizačný systém) s ASR
SRS Airbag vodiča

Nádrž

90 L

14 L Ad-Blue®

Prevodovka a konečný prevodový pomer

5 prevodov MYY5T – 5.315 – 3.053 - 1.665 - 1.000 - 0.721;
Spätný chod 5.068;
Konečný prevodový pomer 4.100 (41/10)

Prevodovka

Manuálna

NEES 2

Rozmery rámu

Šírka 70 mm, Výška 214 mm, Hrúbka 5 mm

Počet miest

3

Nápravy

2
Zadná náprava poháňaná s dvojmontážou

Peumatiky

Vpredu 215/75 R16C jednoduché.
Vzadu 215/75 R16C dvojité.

Brzdy

Predné a zadné kotúčové brzdy. Hydraulický systém s podtlakovým posilňovačom bŕzd. V súlade s predpismi CEE so systémom ABS, nezávislé okruhy na obidvoch nápravách. Ručná parkovacia brzda na hriadieli prevodovky. Vpredu: 293X40 mm ventilované, Vzadu: 293X40 mm ventilované

Zavesenie

Predné a zadné s parabolickými listovými pružinami, doplnené koncovými gumovými dorazmi; dvojčinné teleskopické hydraulické tlmiče. Predná a zadná stabilizačná tyč.

Elektrický systém

Nominálne napätie 24V - generátor 90A -2 x batéria 70Ah

DOČASNÁ VERZIA: Všetky údaje musia byť potvrdené osvedčením o typovom schválení.