

OBD-E

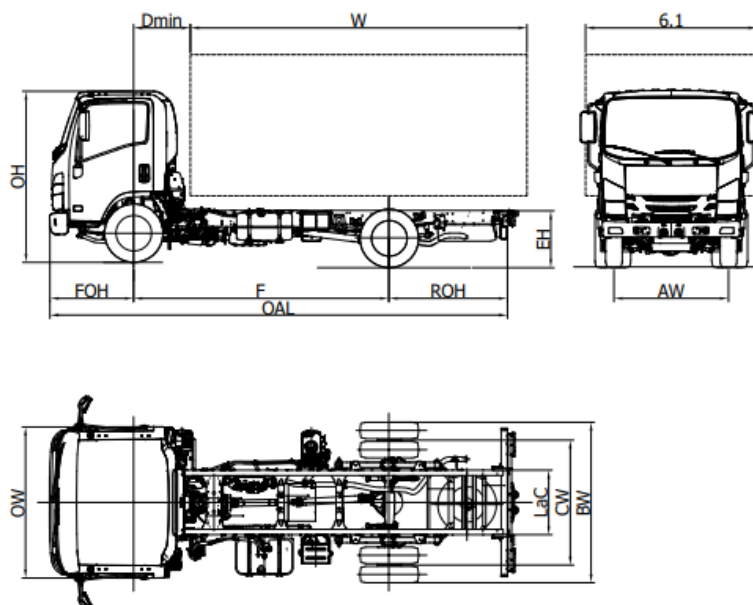

P 75		P 75 F*	P 75 H	P 75 K	P 75 M
Rázvor	F	2765	3365	3815	4475
Celková dĺžka podvozku	OAL	5440	6040	6690	7870
Dĺžka karosérie min. ⁽¹⁾	W	3660	4260	4910	6090
Dĺžka karosérie max. ⁽¹⁾	W	4000	4600	5250	6430
Zadný presah rámu	ROH	1565	1565	1765	2285
Výška rámu	EH		800		
Výška kabíny	OH		2265		
Šírka podvozku	BW		2115		
Šírka kabíny ⁽²⁾	OW		2040		
Šírka karosérie ⁽³⁾	6,1		2345		
Predná náprava - zadná strana kabíny	D min		670 ⁽⁶⁾		
Predný presah	FOH		1110		
Celkový rozmer rámu	LaC		850		
Rozchod vpredu	AW		1680		
Rozchod vzadu	CW		1650		
Svetlá výška	HH		210		
Priemer otáčania (m) ⁽⁴⁾	Dia	10,6	12,6	14,1	16,3
VÁHY (kg)					
Prevádzková hmotnosť ⁽⁵⁾		2720	2720	2740	2780
Povolené zaťaženie prednej/zadnej nápravy		1750/970	1750/970	1770/970	1835/945
Celková hmotnosť vozidla		7500			
Povolené zaťaženie prednej/zadnej nápravy		3100 / 5800			
Prípustná hmot.brzdeného prípoj. vozidla/ Prípustná hmot. nebrzdeného prípoj. vozidla		3500 / 750			

1. Uvedené dĺžky sa vzťahujú na rovnomerne zaťažené vozidlo až po maximálne zaťaženie nápravy bez úprav podvozku (rozmery s úpravami podvozku sú na vyžiadanie dostupné na technickom oddelení).
2. Bez smerových svetiel a spätných zrkadiel.
3. Možné šírky s voliteľnými ramenami zrkadla 2115/2170 - 2170/2345 - 2345/2465
4. Priemer otáčania (stopa pneumatík)
5. Hmotnosť zahŕňa rezervné koleso, plnú nádrž, vodiča. NEES II + 35 kg.
6. S minimálnou výškou pomocného rámu = 100 mm

DOČASNÁ VERZIA: Všetky údaje musia byť potvrdené osvedčením o typovom schválení.

*RÁZVOR DOSTUPNÝ DO VYPREDANIA ZÁSOB

P 75 - Rázvor (mm) F 2765 - H 3365 - K 3815 - M 4475

Jún 2023

Verzie a vybavenia	NEES 2*
	Pravostranné riadenie (Rázvor F NEES)

Štandardná výbava

- EGR - DPD - SCR
- MID display
- Motorová brzda
- Elektrické a vyhrievané spätné zrkadlá
- Immobilizér
- Bzučiak bezpečnostného pásu
- Centrálné zamykanie s diaľkovým ovládaním
- Odpružené sedadlo
- Hmlové svetlá vpredu a vzadu
- Rádio DAB+, USB, Bluetooth
- Manuálne nastavenie sklonu svetlometov
- Elektricky ovládané okná
- Denné svietenie
- Predné Led svetlá
- Automatické rozsvietenie svetlometov
- Nastaviteľná poloha volantu (sklon a výška)
- Obmedzovač rýchlosti (90 km/h)
- Poistka proti vyklopeniu kabíny

Doplnková výbava

- Klimatizácia

Motor

ISUZU 4JZ1E6N 4-valcový.

16 v s variabilným časovaním na výfuku (EVVT) s rozvodom kaskády ozubených kolies .
Vstrekovací systém DENSO i-Art Common rail s turbodúchadlom VGS (elektronické riadenie) a medzichladičom.
ZDVIHOVÝ OBJEM 2999 cm³
VÝKON 110kW (150 HP) 2800 ot./min.
KRÚTIACI MOMENT 375 Nm 1280 - 2800 ot./min.
REGULÁCIA EMISÍ EURO VI OBD-E.

Bezpečné systémy

ABS
Systém ESC (elektronický stabilizačný systém) s ASR
LDWS
AEBS (rozpoznávanie chodcov)
SRS 2 Airbag (vodič / spolujazdec)

Nádrž

90 L

14 L Ad-Blue®

Prevodovka a konečný prevodový pomer

6 prevodov MYY6Z - 5.979 - 3.434 - 2.040 - 1.379 - 1.000 - 0.708;
Spätný chod 5.701;
Konečný prevodový pomer 5.571 (39/7)

Prevodovka

Manuálna

NEES 2

Rozmery rámu

Šírka 70 mm, Výška 216 mm, Hrúbka 6 mm

Počet miest

3

Nápravy

2
Zadná náprava poháňaná s dvojmontážou

Peumatiky

Vpredu 215/75 R17,5C jednoduché.
Vzadu 215/75 R17,5C dvojité.

Brzdy

Predné a zadné kotúčové brzdy. Hydraulický systém s podtlakovým posilňovačom bŕzd. V súlade s predpismi CEE so systémom ABS, nezávislé okruhy na oboch nápravách. Ručná parkovacia brzda na hriadelí prevodovky.

Zavesenie

Predné odpruženie s parabolickými listovými pružinami, vzadu poloeliptické integrované gumovými koncovými padmi, hydraulické teleskopické tlmiče nárazov s dvojíťm efektom. Predná a zadná stabilizačná tyč.

Elektrický systém

Nominálne napätie 24V - generátor 90A -2 x batéria 70Ah

*K DISPOZÍCII VO VŠETKÝCH VERZIÁCH OKREM P75 RÁZVOR H