

190 HP Série Bleu OBD-E (7,5 ton)

OBD-E

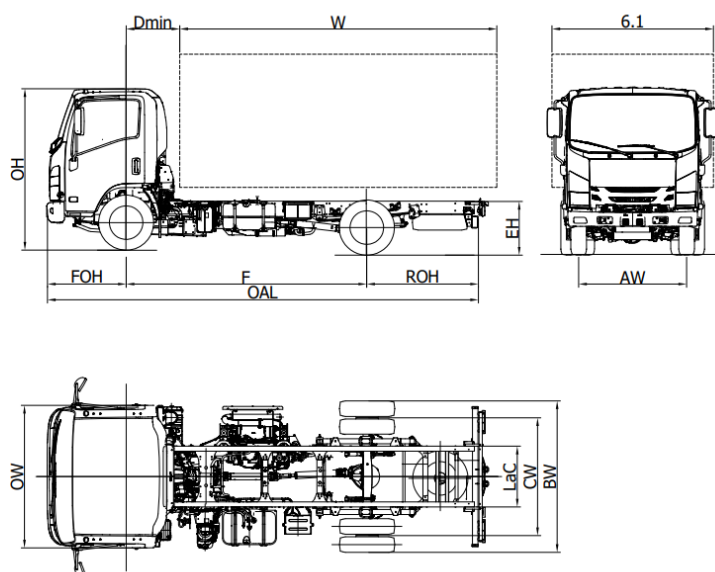

P 75		P 75 F	P 75 H	P 75 K	P 75 M
Rázvor	F	2765	3365	3815	4475
Celková dĺžka podvozku	OAL	5440	6040	6690	7870
Dĺžka karosérie min. ⁽¹⁾	W	3630	4230	4880	6060
Dĺžka karosérie max. ⁽¹⁾	W	3970	4570	5220	6400
Zadný presah rámu	ROH	1560	1560	1760	2280
Výška rámu	EH		800		
Výška kabíny	OH		2265		
Šírka podvozku	BW		2115		
Šírka kabíny ⁽²⁾	OW		2040		
Šírka karosérie ⁽³⁾	6,1		2345		
Predná náprava - zadná strana kabíny	D min		700 ⁽⁶⁾		
Predný presah	FOH		1110		
Celkový rozmer rámu	LaC		850		
Rozchod vpredu	AW		1680		
Rozchod vzadu	CW		1650		
Svetlá výška	HH		210		
Priemer otáčania (m) ⁽⁴⁾	Dia	10,6	12,6	14,1	16,3
VÁHY (kg)					
Prevádzková hmotnosť ⁽⁵⁾		2960	2960	2990	3010
Povolené zaťaženie prednej/zadnej nápravy		1950/1010	1950/ 1010	1980/ 1010	2030/ 980
Celková hmotnosť vozidla		7500			
Povolené zaťaženie prednej/zadnej nápravy		3100 / 5800			
Prípustná hmot.brzdeného prípoj. vozidla/ Prípustná hmot. nebrzdeného prípoj. vozidla		3500 / 750			

1. Uvedené dĺžky sa vzťahujú na rovnomerne zaťažené vozidlo až po maximálne zaťaženie nápravy bez úprav podvozku (rozmery s úpravami podvozku sú na vyžiadanie dostupné na technickom oddelení).
2. Bez smerových svetiel a spätných zrkadiel.
3. Možné šírky s voliteľnými ramenami zrkadla 2115/2170 - 2170/2345 - 2345/2465
4. Priemer otáčania (stopa pneumatík)
5. Hmotnosť zahŕňa rezervné koleso, plnú nádrž, vodiča. NEES II + 35 kg.
6. S minimálnou výškou pomocného rámu = 100 mm

DOČASNÁ VERZIA: Všetky údaje musia byť potvrdené osvedčením o typovom schválení.

P 75 - Rázvor (mm) F 2765 - H 3365 - K 3815 - M 4475

MAREC 2023

Verzie a vybavenia	NEES 2 + Tempomat	
	Pravostranné riadenie (Rázvor F)	

Štandardná výbava

- | | | |
|---|---|---|
| <ul style="list-style-type: none">• EGR - DPD - SCR• MID display• Motorová brzda• Elektrické a vyhrievané spätné zrkadlá• Immobilizer• Bzučiak bezpečnostného pásu• Centrálné zamykanie s diaľkovým ovládaním | <ul style="list-style-type: none">• Odpružené sedadlo• Poistka proti vyklopeniu kabíny• Nastaviteľná poloha volantu (sklon a výška)• Hmlové svetlá vpredu a vzadu• Rádio DAB+ so zásuvkou USB• Zvuková signalizácia pri cúvaní | <ul style="list-style-type: none">• Manuálne nastavenie sklonu svetlometov• Predné Led svetlá• Denné svietenie• Automatické rozsvietenie svetlometov• Obmedzovač rýchlosti (90 km/h)• Elektricky ovládané okná |
|---|---|---|

Doplnková výbava

- Klimatizácia

Motor

ISUZU 4HK1E6C 4-valcový.

Intercooler, common-rail s priamym vstrekovaním. Preplňovaný turbodúchadlom s premenlivou geometriou.

ZDVIHOVÝ OBJEM 5193 cm³

VÝKON 140kW (190 HP) 2600 ot./min.

KRÚTIACI MOMENT 510 Nm 1600 - 2800 ot./min.

REGULÁCIA EMISÍ EURO VI OBD-E.

Bezpečné systémy

ABS

Systém ESC (elektronický stabilizačný systém) s ASR

LDWS

AEBS (rozpoznávanie chodcov)

SRS 2 Airbag (vodič / spolujazdec)

Nádrž

90 L

16 L Ad-Blue®

Prevodovka a konečný prevodový pomer

6 prevodov MZZ6F 6.369 - 3.767 - 1.966 - 1.355 - 1.000 - 0.782;

Spätný chod 6.369;

Konečný prevodový pomer 4.100 (41/10)

Prevodovka

Manuálna

NEES 2

Rozmery rámu

Šírka 70 mm, Výška 216 mm, Hrúbka 6 mm

Počet miest

3

Nápravy

2

Zadná náprava poháňaná s dvojmontážou

Peumatiky

Vpredu 215/75 R17,5C jednoduché.

Vzadu 215/75 R17,5C dvojité.

Brzdy

Predné a zadné kotúčové brzdy. Hydraulický systém s podtlakovým posilňovačom bŕzd. V súlade s predpismi CEE so systémom ABS, nezávislé okruhy na oboch nápravách. Ručná parkovacia brzda na hriadelí prevodovky.

Zavesenie

Predné a zadné s parabolickými listovými pružinami, doplnené koncovými gumovými dorazmi; dvojčinné teleskopické hydraulické tlmiče. Predná a zadná stabilizačná tyč.

Elektrický systém

Nominálne napätie 24V - generátor 90A -2 x batéria 70Ah

DOČASNÁ VERZIA: Všetky údaje musia byť potvrdené osvedčením o typovom schválení.